

PROSYSTEM®

Lätlastsystem

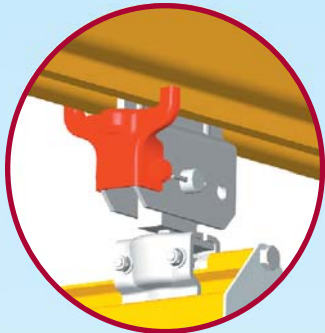

*Nytt:
patenterat
överlastskydd!*

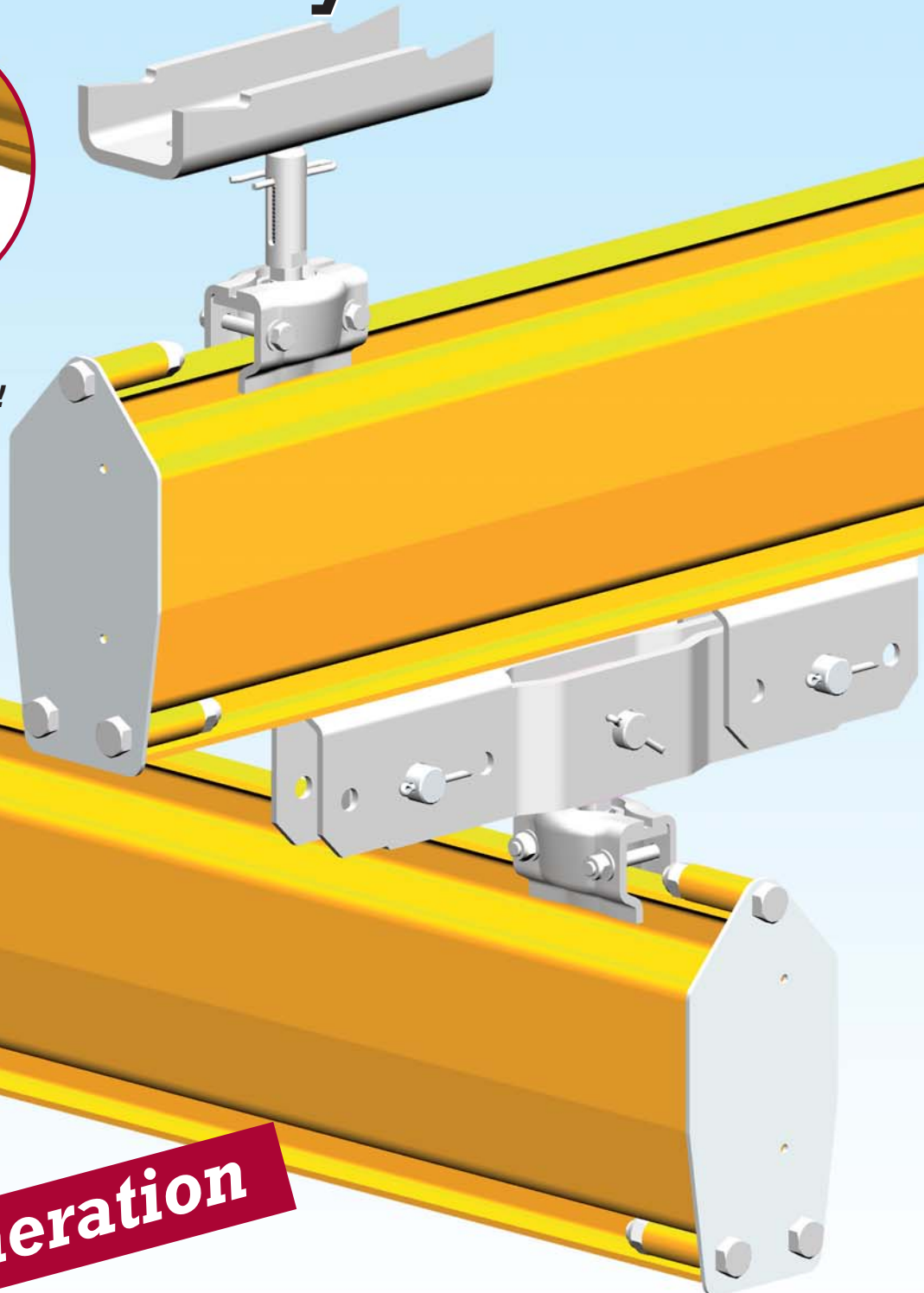

**Ny
Generation**

PROSYSTEM® Lättlastsystem

Bra vikt-/styvhetsförhållande

– **lätt att använda och ergonomiskt.**

Individuell lyftanordning – **ökar produktiviteten.**

Sluten profilkonstruktion – **tål tuff miljö – långlivad.**

Moduluppbyggt – **lätt att montera och anpassa till förändringar i produktionen.**

Standardiserat byggsystem – **prisförmånligt.**

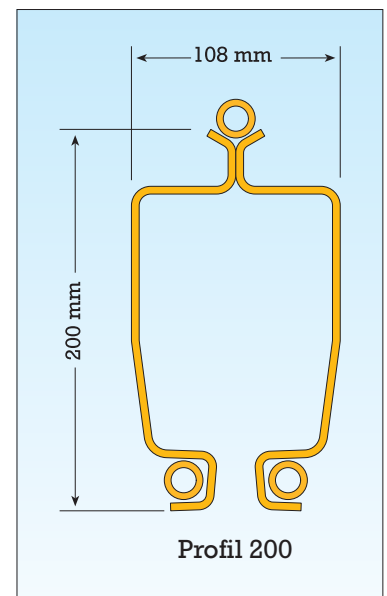
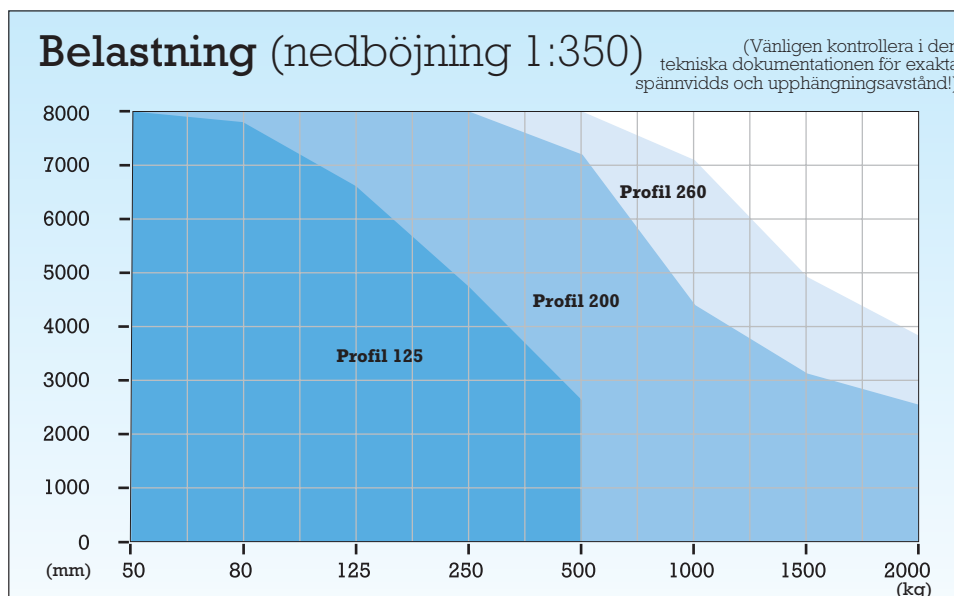
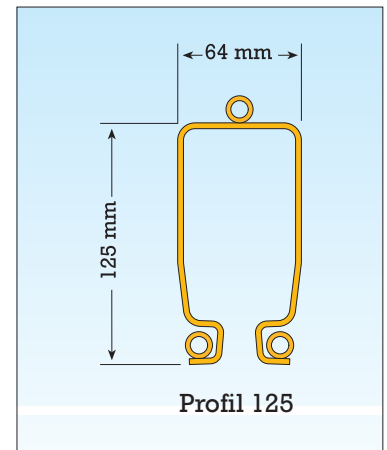

PROSYSTEM® Lättlastsystemet baseras på tre stålprofiler (125, 200, 260), vilka omfattar belastningsområdet 80 till 2000 Kg. Systemet innefattar telferbanor och 1- och 2-balkstraverser. Traverskranarna kan levereras i standard underhängt utförande eller uppbyggd variant. Systemen monteras enkelt med standard upphängningar i byggnaden eller med fristående primärstål från golv. Systemet är enkelt att anpassa till individuella produktionsbehov.

Med PROSYSTEM® lättlastsystem kan man effektivisera och underlätta hantering av material – öka effektiviteten och minska ledtiderna.

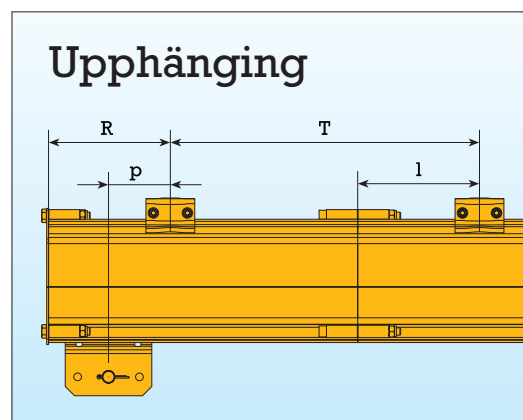

Profil	R min mm	p max mm	l		Vikt kg/ m	Wx cm ³
			min mm	max mm		
125	100	200	100	T	8,2	30
200	150	300	100	5	18,0	93
260	150	300	100		21,8	149

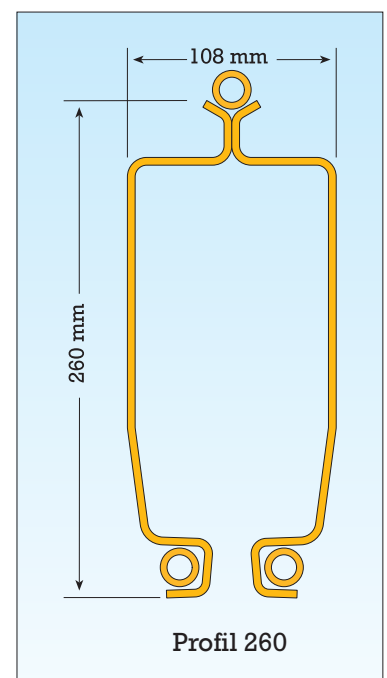

PROSYSTEM® Telferbana

**En förmånlig lösning för att förbättra ergonomin!
Välj PROSYSTEM®
Lättlastsystem!**



Vändbord

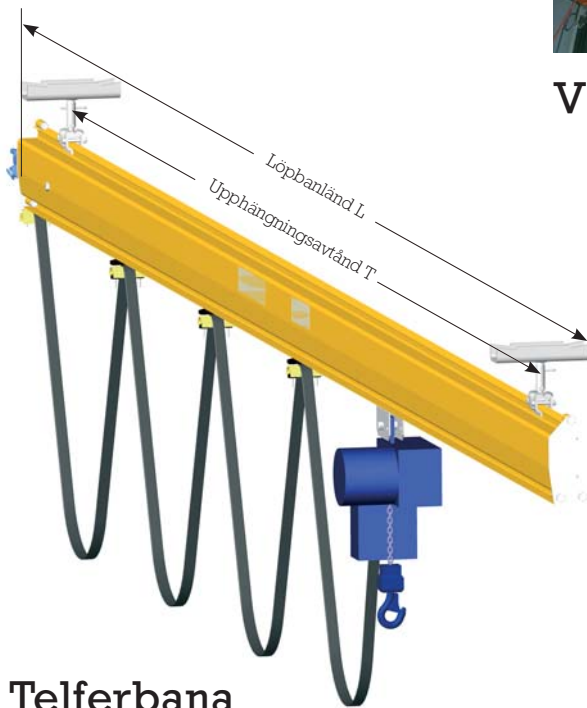

Telferbana

PROSYSTEM® telferbana är ett praktiskt sätt att lösa ett lokalt lyft och transportbehov. En mångsidig och förmånlig lösning att förbättra produktiviteten och säkerheten på arbetsplatsen. Systemet är enkelt att montera och kan lätt anpassas för andra behov i framtiden. Vi kan också leverera speciallösningar för individuella behov.

Kurva

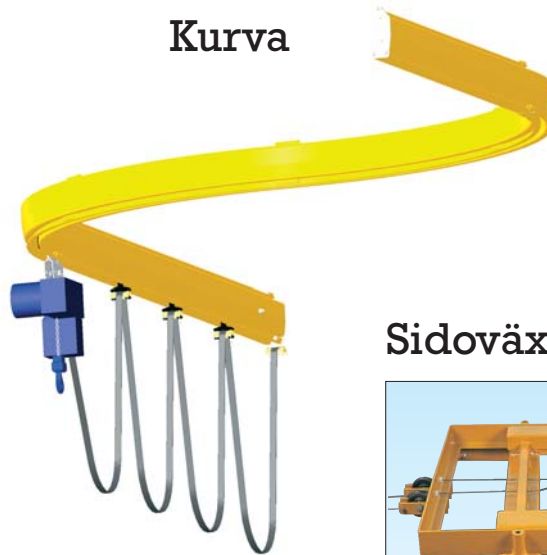

Sidoväxel

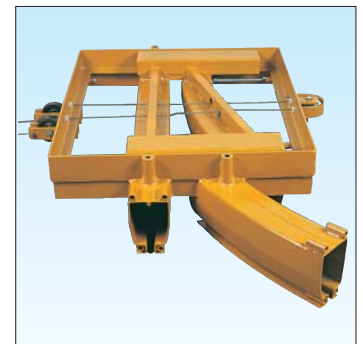

Upphängningar

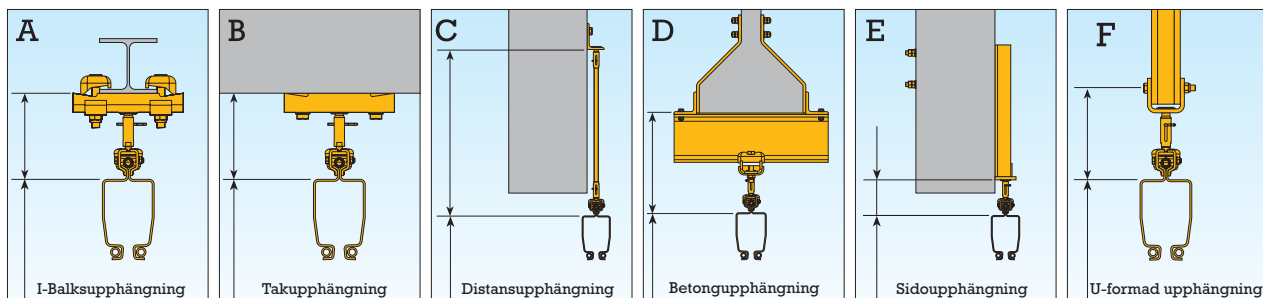

Profil	Upphängningstyp, avstånd (mm)					
	A	B	C	D	E	F
125	103...133	103...133	<500	203...233	48...78	108...138
200/260	128...160	128...160	<500	228...260	84...116	140...172

PROSYSTEM® 1 – och 2-balks traverskran

Patenterad, nästan ljudlös löpvagn – **förbättrad arbetsmiljö.**

Anpassad för en mängd olika applikationer och lätt anpassningsbar

– **ekonomisk och effektiv.**

Pulverlackerade profiler – **slitstarkt och erfodrar ingen bättringsmålning.**

Rullningsmotståndet är endast ca 1% av hanterad last- effektivt - **ergonomiskt.**

Standardiserade modulkomponenter – **enkel projektering och montage.**

Överlastskydd – **marknadens säkraste lättlastsystem.**

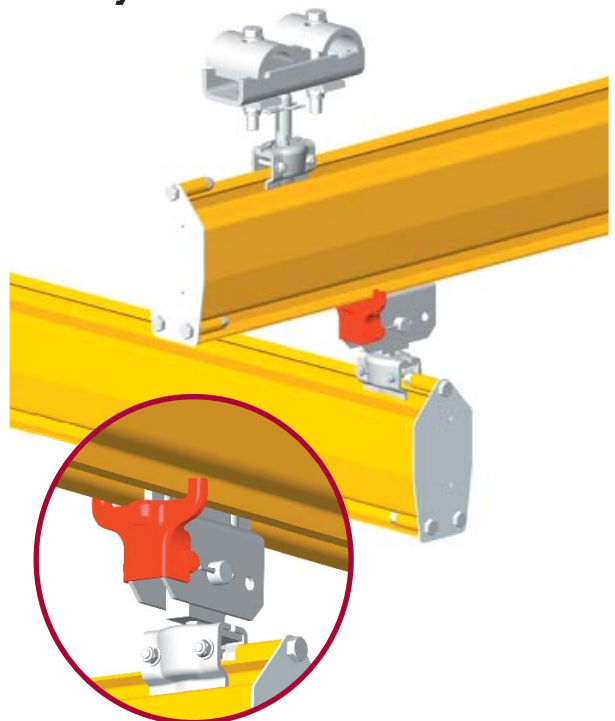

**Också tillgängligt
med unik och
patenterat
överlastskydd!**

En traverskran är den bästa lösningen på arbetsplats-specifierade lyftuppgifter tack vare ett stort täckningsområde och sin lätthanterlighet. När man lyfter lasten, centraliserar sig löpvagnen automatiskt till den rätta lyftpositionen i tyngdpunktslinjen. Detta minimerar lastpendlingen och förebygger snedlyft. Med en traverskran får man avsevärt mer effektivitet vid montage-, produktions och underhållsarbete. Man kan utan hinder kombinera olika profilstorlekar för att optimera anläggningen för det aktuella behovet. I en 2-balkstravers

löper lyftanordningen mellan de bägge traversbalkarna och ger därigenom ett bättre lyfthöjd jämför med en 1-balkstravers. I PROSYSTEM®et finns även som tillval ett utförande där traversbalkarna enkelt kan höjas upp mellan banbalkarna och erbjuder då en optimal lyfthöjd. Traversprofilerna finns i som standard i varje full meter mellan 1- 8 meter men anpassas ofta till kundspecifika mått. Standard kulör är RAL 1007 gul, men även RAL 2002 röd, och RAL 6018 grön, finns som tillval. Samtliga är pulverlackerade för maximal slitstyrka och finish.

PROSYSTEM® 1 – och 2-balks traverskran Standard

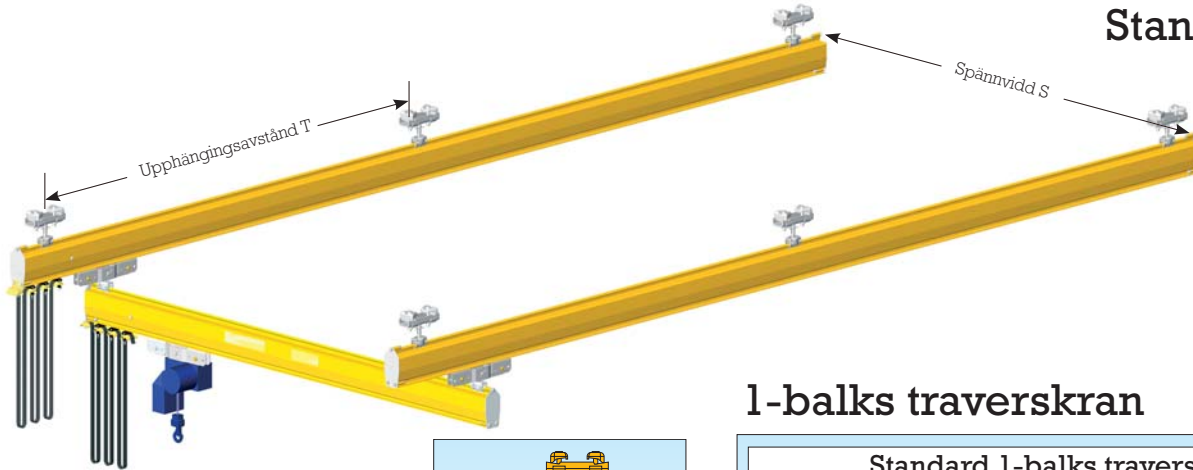

1-balks traverskran

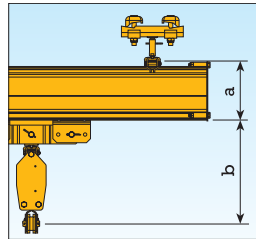

Standard 1-balks traverskran							
Profil	a [mm]	b [mm]	S max/ T max. m (1/350)				
			80 kg	125 kg	250 kg	500 kg	1000 kg
125	150	294	7,8/7,4	6,6/6,6	4,7/4,3	2,6/2,4	
200	222	385	8*/8*	8*/8*	8*/8*	7,1/6,8	4,4/4,3 3,1/2,9
260	282	445				8*/8*	6,6/6,2 4,6/4,4

* Profilens maximal tillverkningslängd

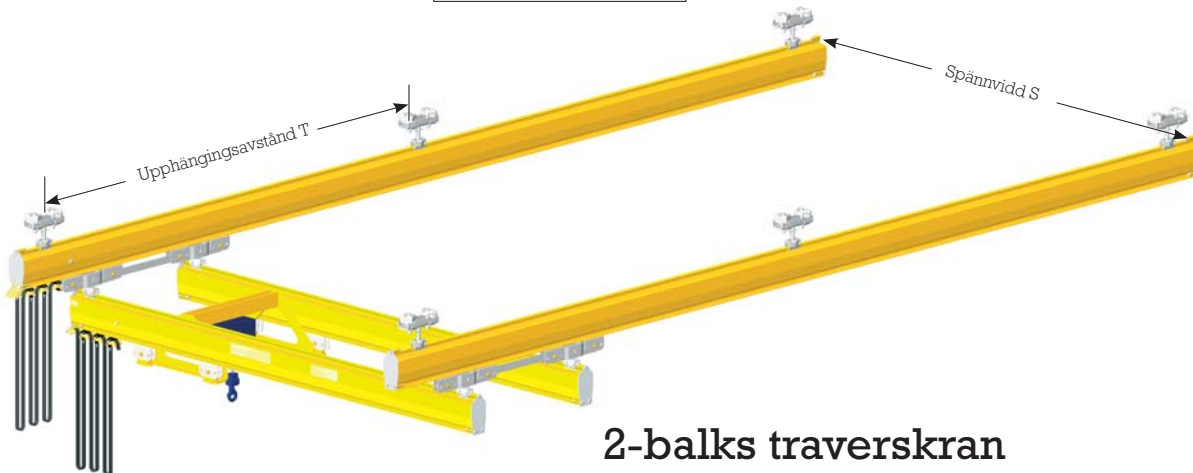

2-balks traverskran

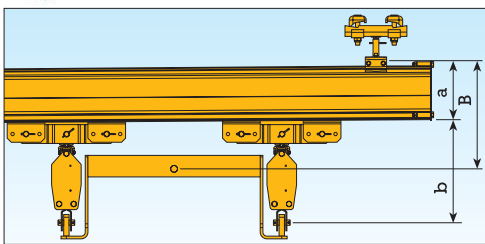

Standard 2-balks traverskran										
Profil	a [mm]	b [mm]	B [mm]	S max/ T max. m (1/350)						
				80 kg	125 kg	250 kg	500 kg	1000 kg	1500 kg	2000 kg
125	150	294	294	8*/6,5	8*/5,1	6,6/4	4,7/2,9			
200	222	385	392	8*/8*	8/8*	8*/8*	8*/6,4	7,2/5	5,3/3,2	5,3/3,1
260	282	445	375				8*/8*	8*/6,1	8*/4,6	6,4/3,8

* Profilens maximal tillverkningslängd

Upphängningar

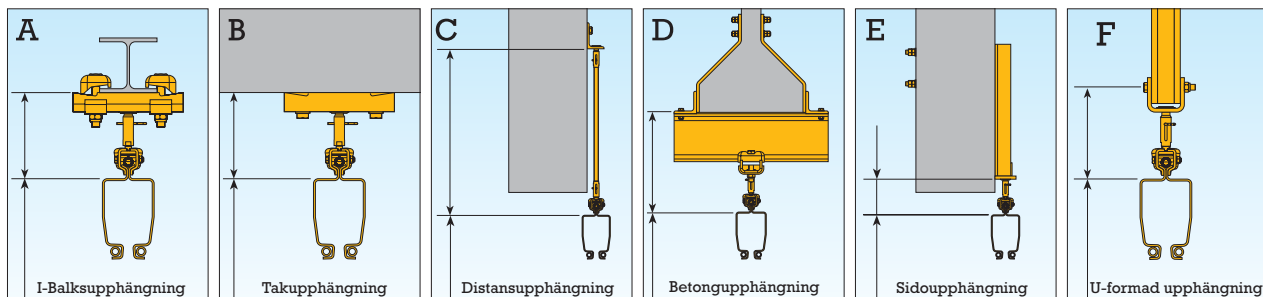

Profil	Upphängningstyp, avstånd (mm)					
	A	B	C	D	E	F
125	103...133	103...133	<500	203...233	48...78	108...138
200/260	128...160	128...160	<500	228...260	84...116	140...172

PROSYSTEM® 1 – och 2-balks traverskran

Fristående

Standarddimensionering – **snabb leverans.**

Fristående konstruktion – **montering direkt på golvet.**

Lätt montering – **alla delar har bultförband - Ingen svetsning erfordras.**

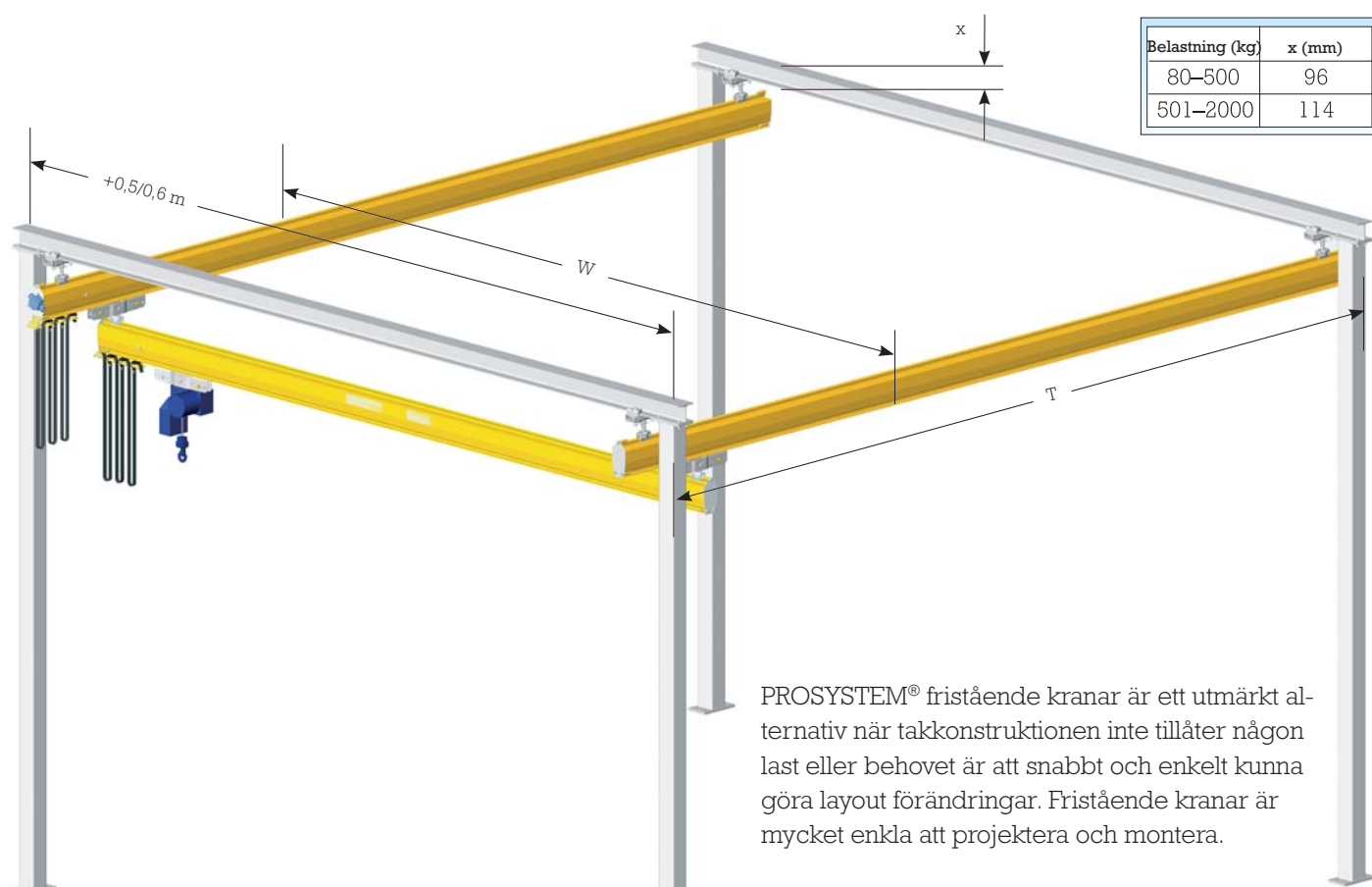

PROSYSTEM® fristående kranar är ett utmärkt alternativ när takkonstruktionen inte tillåter någon last eller behovet är att snabbt och enkelt kunna göra layout förändringar. Fristående kranar är mycket enkla att projektera och montera.

Balk-upphängd

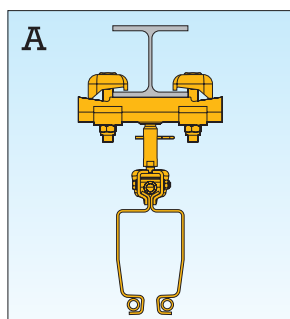

Golvmonterad

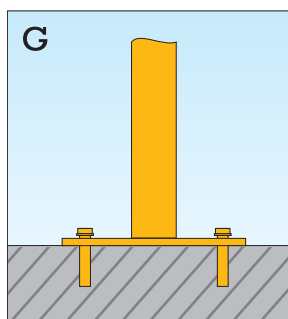

Fristående kranar

80 kg – 125 kg – 250 kg – 500 kg – 1000 kg – 1500 kg – 2000 kg

1- och 2-balks traverskranlängd (W)	2-8 m
Standard löpbanslängd upp till	36 m
Standard stödavstånd (T)	6 m
Totalhöjd alternativ	3-4-5 m

PROSYSTEM® 1 – och 2-balks traverskran

Upphöjt utförande

Modulsystem – **enkel projektering – snabb leverans.**

Låg konstruktionshöjd – **maximal lyfthöjd.**



PROSYSTEM® upphöjda traverskranar är speciellt anpassade för byggnader med begränsad höjd eller överhuvudtaget där en standard kran inte erbjuder tillräcklig lyfthöjd. I upphöjt utförande ökas lyfthöjden så att traversbalken ligger i nivå med banbalkarna.



Upphöjd 1-balks traverskran				
Profiltyp		[mm]		
Löpbana	Huvudbalk	E	D	c
125	125	264	159	199
200	200	335	223	269
260	260	395	283	329

Upphöjd 2-balks traverskran				
Profiltyp		[mm]		
Löpbana	Huvudbalk	E	D	B
125	125	264	159	57
200	200	335	223	69
260	260	395	283	69

Upphängningarna är de samma som för normalbyggda kranar, se sidan 5.

Vi erbjuder också

Aluminium Lättlastsystem

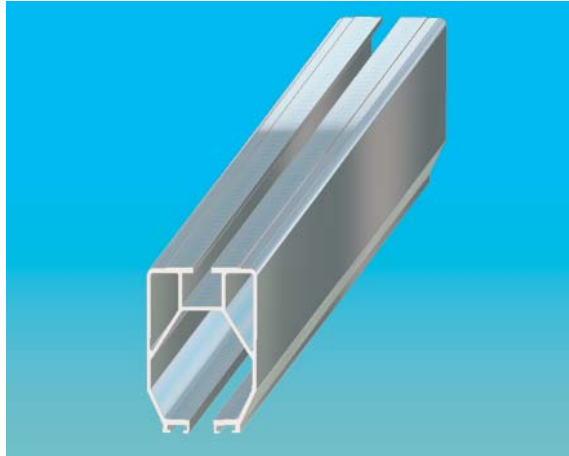

Den personliga lyftutrustningen



Svängkranar

